

Montageanleitung

Notice de montage

Assembly instruction

GERMANIA®
the furniture factory

Kinderbett 0880

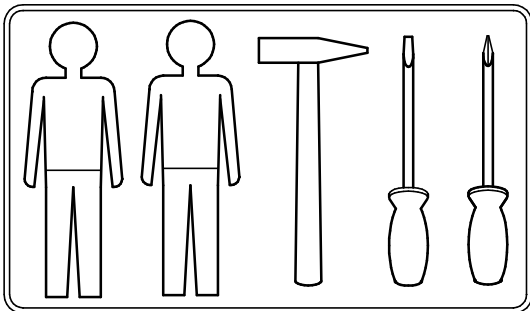
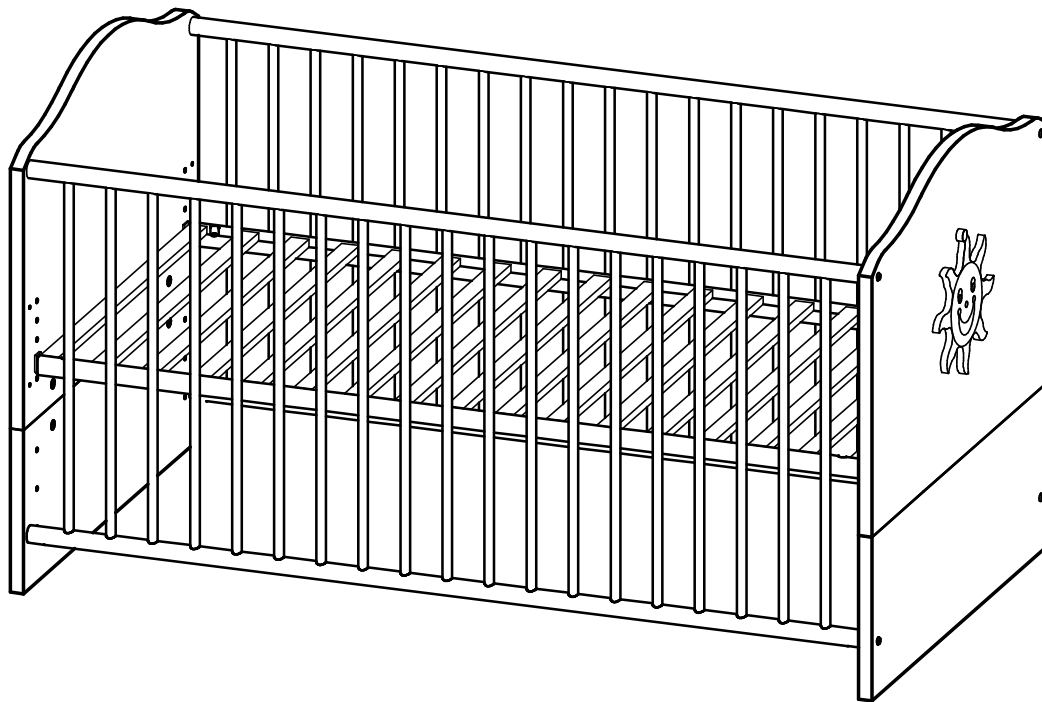

Bitte die Sicherheitshinweise auf der letzten Seite beachten!

Please note: safety instructions on the last page!

Prière de suivre les instructions de sécurité figurant sur la dernière page!

erstellt

geändert





geprüft

Datum: 12.12.11

Datum:

Datum: 03.01.12

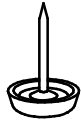
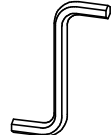
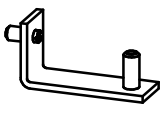
Mod. 0880 **Teileliste** - liste de pièces - partlist

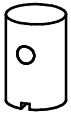
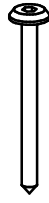
<p>1293 8 x</p>  <p>Ø15 mm</p>	<p>1294 4 x</p> 	<p>2223 6 x</p>  <p>15x120mm</p>	<p>1158 4 x</p> 	<p>3483a 1 x</p> 
<p>3483b 4 x</p> 	<p>3483c 4 x</p>  <p>M4x10</p>	<p>3483d 8 x</p>  <p>Ø10x15</p>	<p>3483e 8 x</p>  <p>Ø5x60</p>	

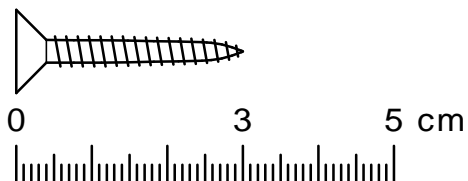

Mod. 0880 **Teileliste** - liste de pièces - partlist

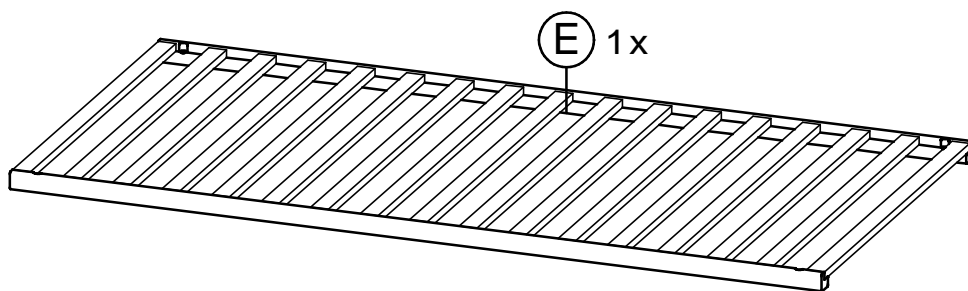
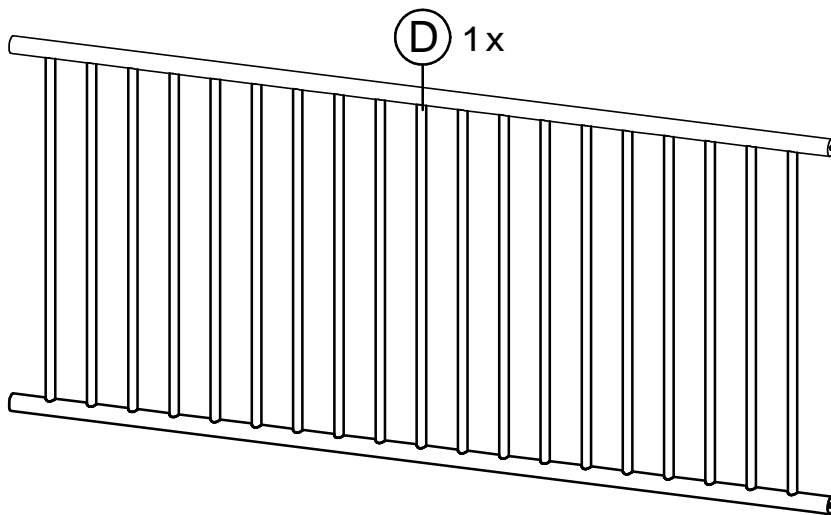
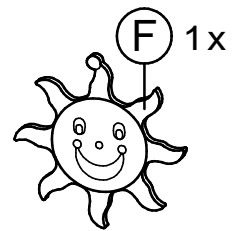
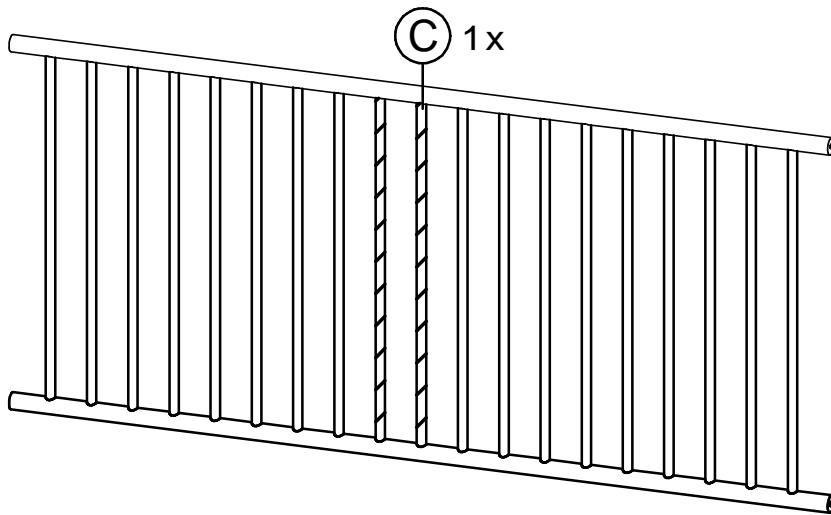
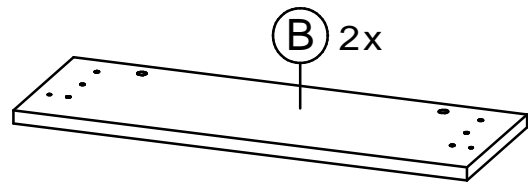
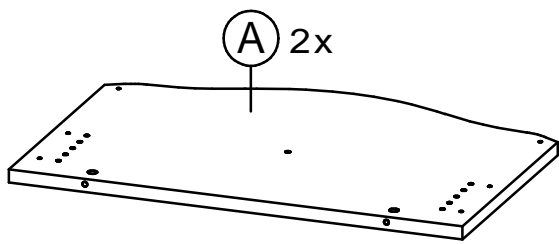

erstellt		geändert		geprüft	
Datum:	12.12.11	Datum:		Datum:	03.01.12

1.

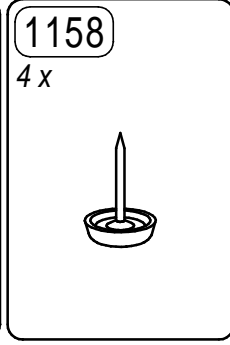
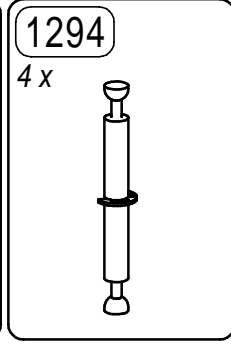
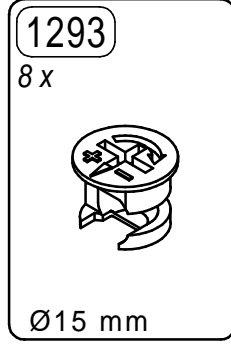

2x

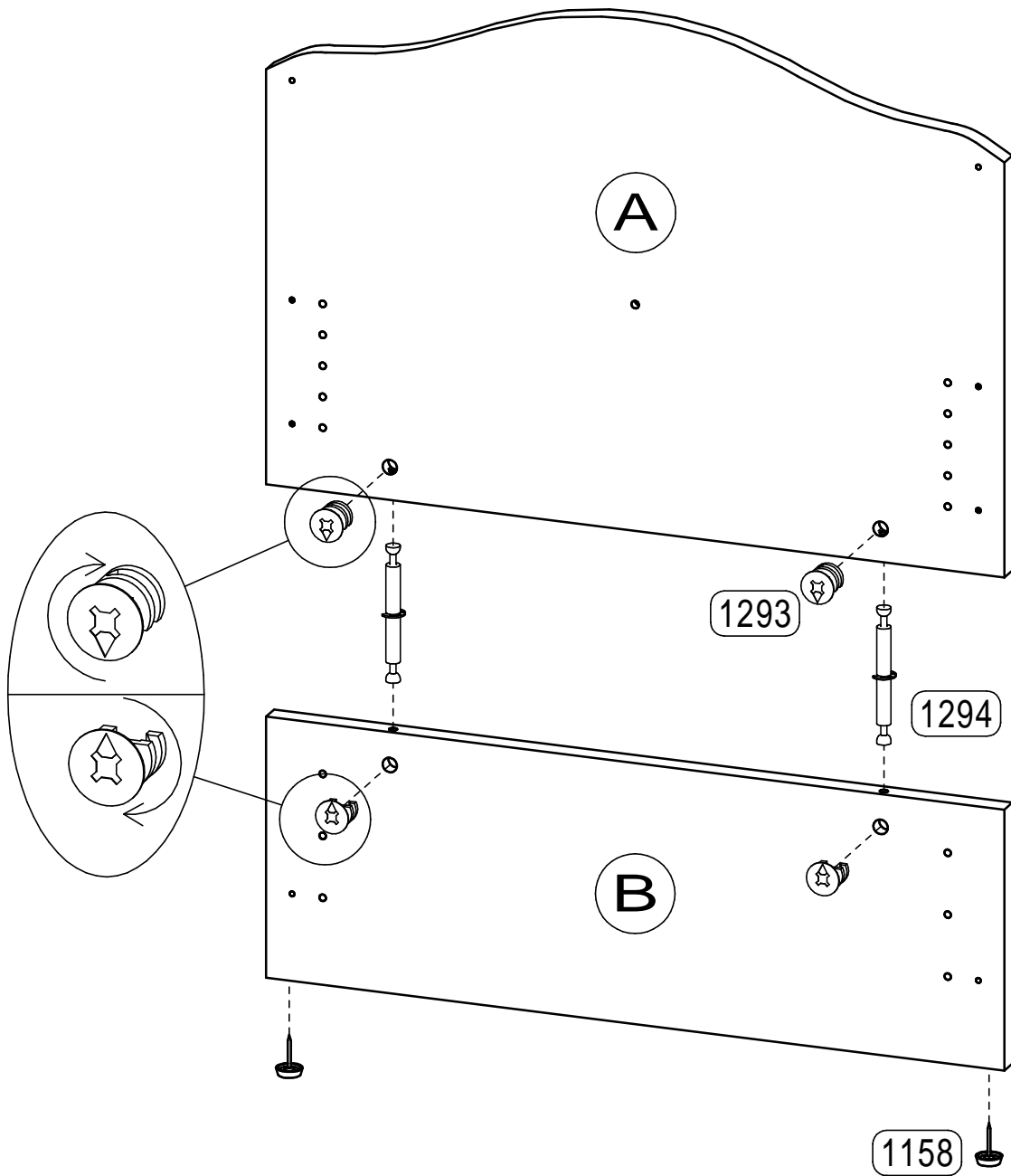

4

erstellt		geändert		geprüft	
Datum: 12.12.11		Datum:		Datum: 03.01.12	

2.

D Schlupfsprosse

In einer Gitterseite befinden sich mittig zwei Schlupfsprossen.

Zum Entfernen der Schlupfsprossen bitte:

- Sprosse hochdrücken
- aus dem unterem Holm nach außen schwenken
- Sprosse nach unten wegziehen

Einbau in umgekehrter Reihenfolge.

Der Holm mit der Spannfeder für die Schlupfsprosse muß immer oben sitzen.



F Barreaux Amovibles

Au milieu des barreaux montants se trouvent deux barreaux amovibles.

Pour enlever ces derniers, procédez ainsi:

- Faites une pression sur le barreau vers le haut
- tournez le de la barre inférieure vers l'extérieur
- puis enlevez le barreau amovibles en le tirant vers le bas

Pour remettre les barreaux amovibles en place, procédez dans le sens inverse.

La barre avec le ressort de tension pour le barreau amovible doit toujours être positionnée en haut.

GB Slip-in Rungs

Two slip-in rungs are situated in the centre of one side of the cot.

In order to remove the slip-in rungs, please:

- press the rungs up
- out of the lower side rail and swing it outwards
- pull the rung away in a downward direction

Reassemble in the reverse order.

The side rail with tension spring for the slip-in rung must always be fitted at the top.

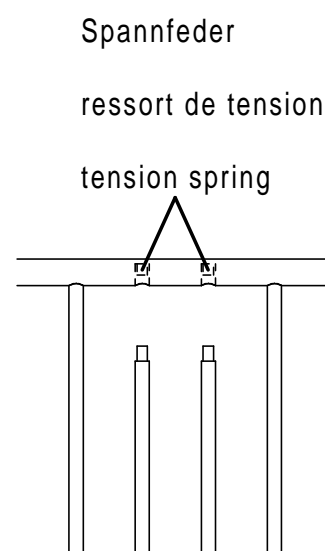

3.

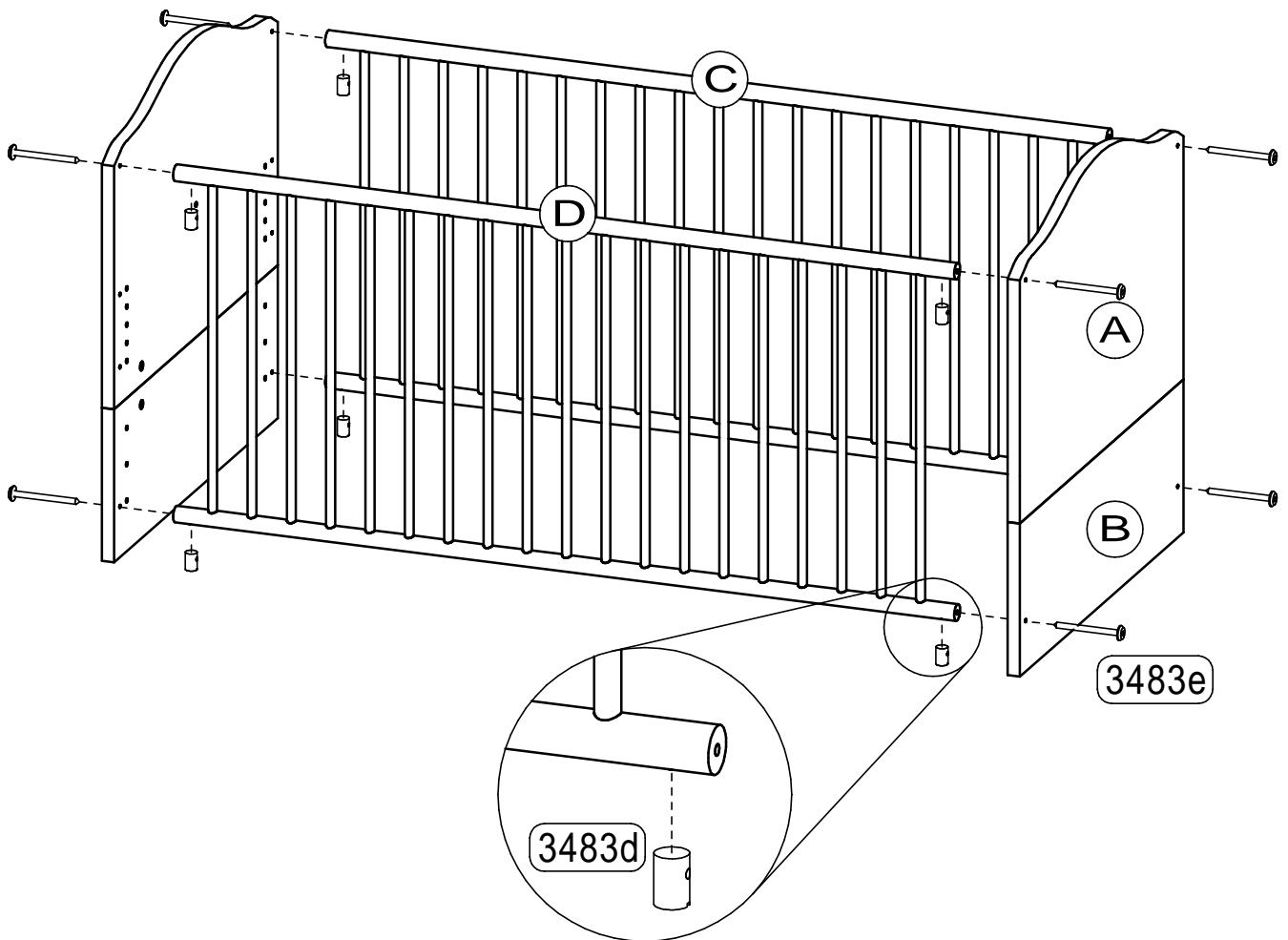
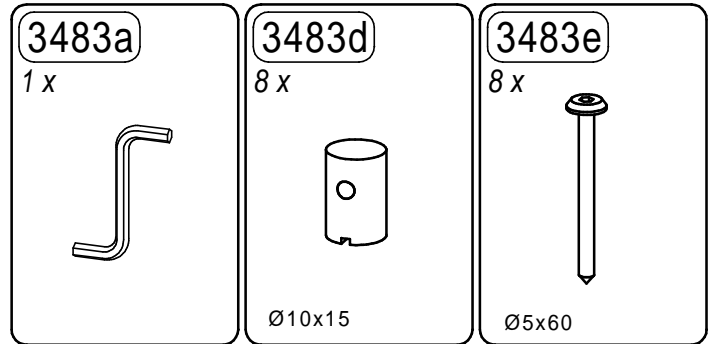

- ⓓ Schrauben vorerst lose anziehen.
- ⓕ Les vis sont à serrer à fond seulement en fin de montage.
- ⓖ Only tighten screws loosely at first.

6

erstellt	geändert	geprüft
Datum: 12.12.11	Datum:	Datum: 03.01.12

4.



(D)*Wichtiger Hinweis

Die gekennzeichneten Bohrungen dürfen beim Aufbau des Kinderbettes nicht zur Montage des Matratzenrahmens benutzt werden.
Diese Bohrungen dürfen nur beim Umbau zum Juniorbett zur Montage des Matratzenrahmens benutzt werden.

(F)*Indication importante

Pour fixer le sommier, lors du montage du lit d'enfant, n'utilisez pas les marquages de perçage, prévus exclusivement lors de la transformation en lit de junior.

(GB)*N.B.

The drilled holes marked must be used to mount the mattress frame when assembling the cot. These holes are only to be used when converting the cot into a junior bed for mounting the mattress frame.

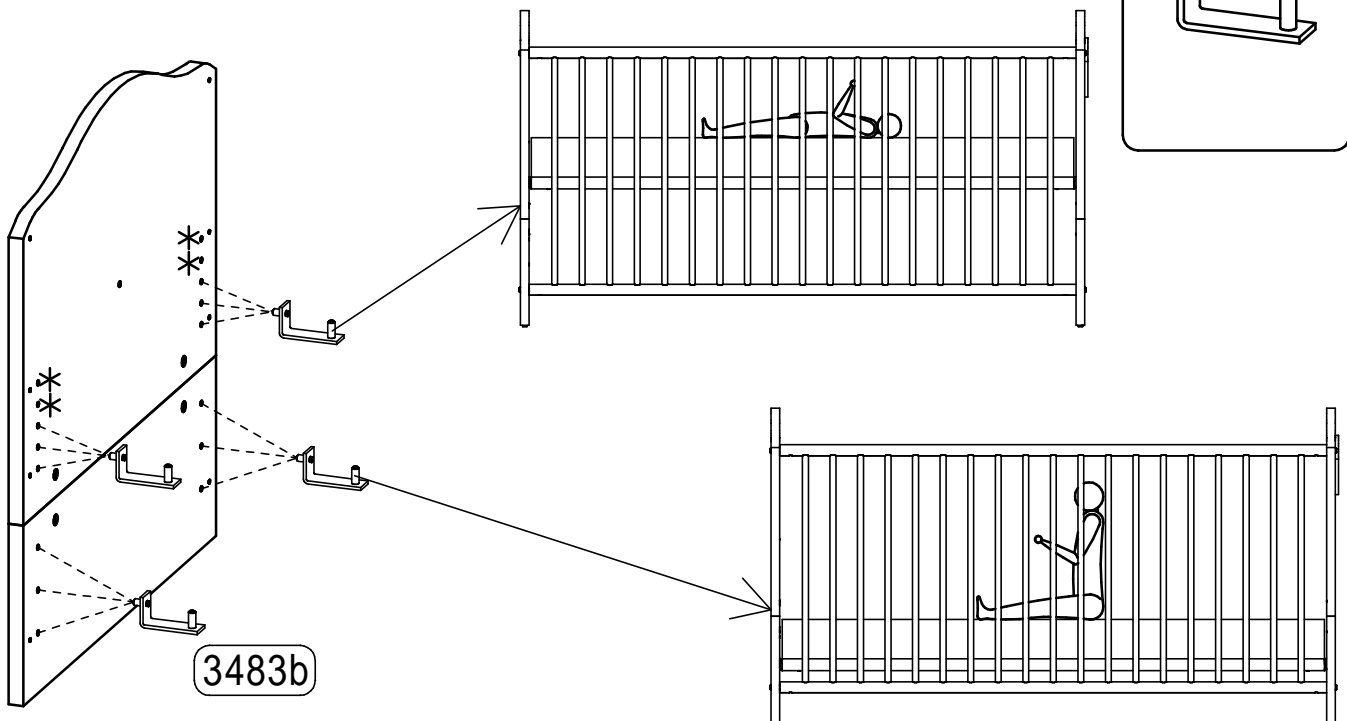
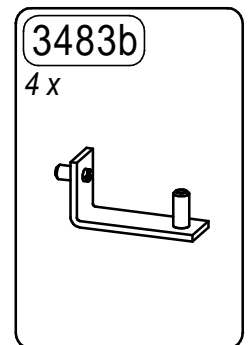

erstellt		geändert		geprüft	
Datum:	12.12.11	Datum:		Datum:	03.01.12

5.

3483c

4 x



M4x10

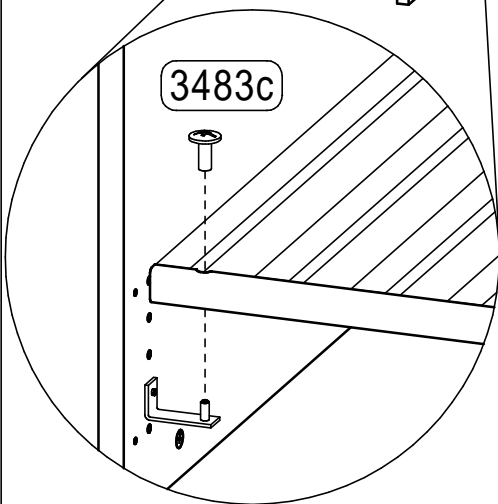
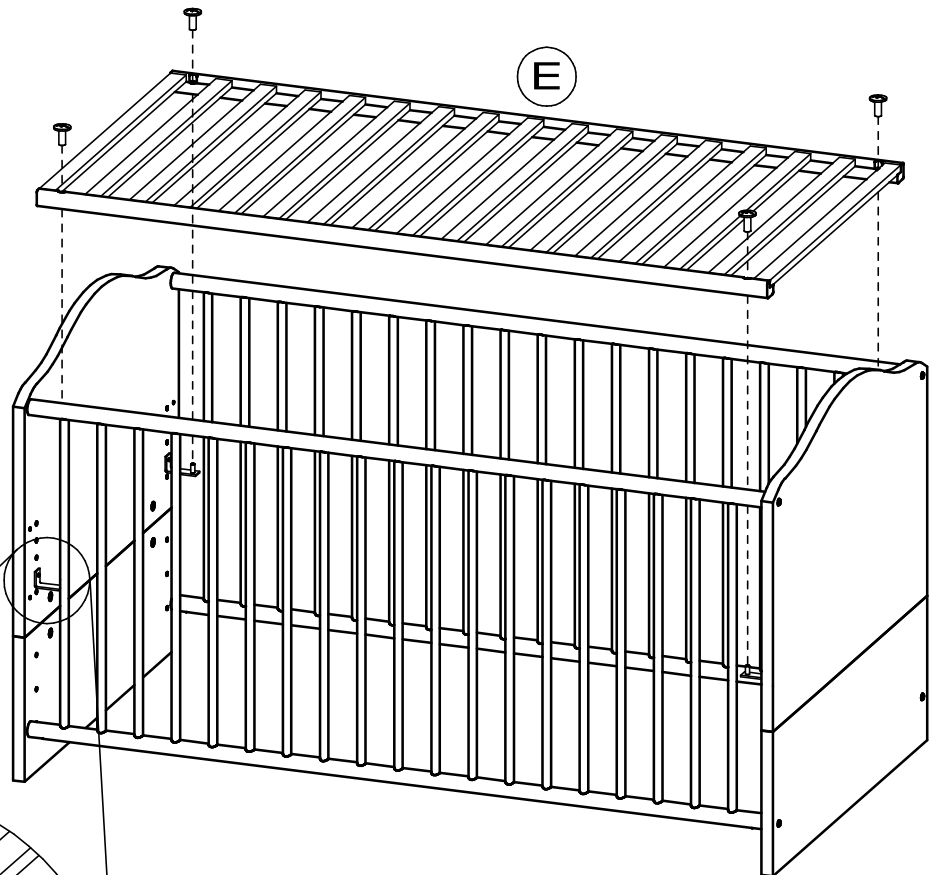

- D** Alle Schrauben fest anziehen.
- F** Serrer bien tous les vis.
- GB** Tighten all the screws up properly.

8

erstellt

Datum: 12.12.11

geändert

Datum:

geprüft

Datum: 03.01.12

6.

- (D)** Die Dekoration AD, falls gewünscht, mit dem beiliegenden Doppelklebestreifen AE bitte nur auf die Außenflächen der Teile 1 kleben.
- (F)** Sur demande - fixer le décoration AD avec le double-scotch AE inclus seulement sur les côtés extérieurs des pièces 1.
- (GB)** On request please stick the ornament AD with enclosed double-scotch AE only on the outer sides of parts 1.

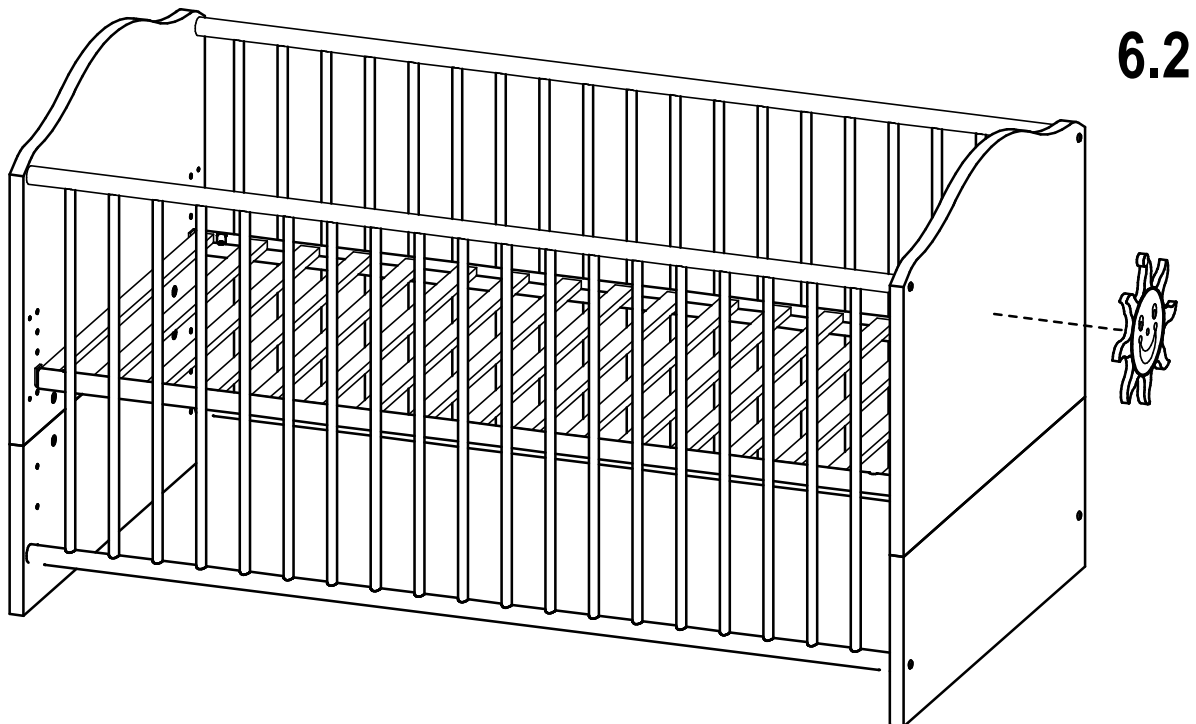
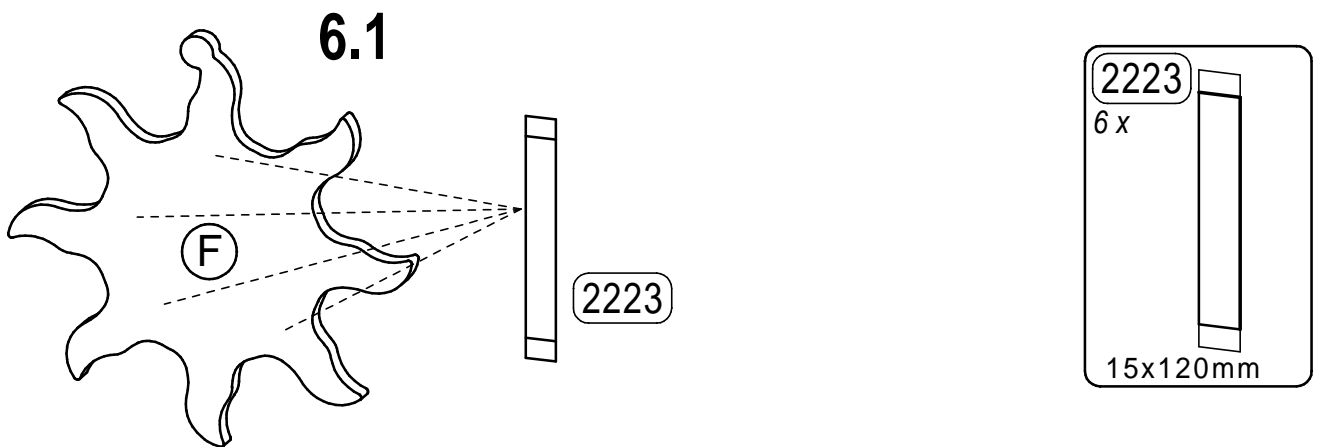

Mod. 0880 **Montageschritte** - ordre de montage - assembly instructions

Gebrauchsanleitung **(D)**

WICHTIG - Für spätere Verwendung aufbewahren! Bitte sorgfältig durchlesen!

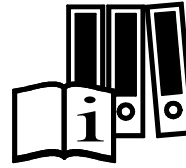

- Der Matratzenrahmen ist in der Höhe verstellbar.
- Wenn Sie ihr Kind unbeaufsichtigt im Kinderbett lassen, vergewissern Sie sich immer, dass die Seitenteile in der höchsten Stellung sind.
- Sobald das Kind sitzen kann, sollte der Matratzenrahmen in die unterste Position gestellt werden.
- Keine Matratze verwenden, die dicker als 100 mm ist. Die Übersteighöhe (Matratzenoberfläche bis niedrigste Oberkante Bettgestell) muss in der untersten Stellung des Matratzenrahmens noch mindestens 500 mm betragen. Beachten Sie die Markierung am Bett-Kopfteil für die maximal zulässige Matratzenhöhe.
- Wir empfehlen Ihnen eine Matratze mit den Abmessungen 1400 x 700 mm und nicht höher als 100 mm.
- Lassen Sie keine Gegenstände im Bett liegen, die das Kind zum Hochsteigen benutzen kann oder die das Kind verschlucken kann.
- Achten Sie auf einen festen Stand des Kinderbettes. Rollen gegebenenfalls mit der Feststelleinrichtung sichern.
- Stellen Sie das Kinderbett nicht in die Nähe von starken Wärmequellen. Beachten Sie die Gefahren die von starken Wärmequellen, wie z. B. elektrischen Heizöfen, Gasöfen, etc. ausgehen, die sich in unmittelbarer Nähe des Bettes befinden.
- Achten Sie stets auf festen Sitz aller Verbindungselemente. Schrauben können sich lockern, wodurch Klemmstellen entstehen können oder Kleidungsstücke, wie z. B. Kordeln oder Schnullerbänder, sich verhaken können.

DAS BEDEUTET STRANGULATIONSGEFAHR!

Notice des instructions **(F)**

IMPORTANT - A conserver pour un emploi ultérieur! A lire attentivement!

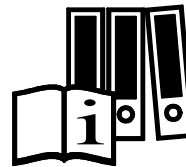

- Le sommier du matelas est ajustable en hauteur.
- En cas votre enfant n'est pas surveillé, les côtés du lit doivent être dans la position la plus haute.
- Adaptez la hauteur des délimitations latérales à l'âge de l'enfant, pour qu'il ne puisse pas tomber du lit.
- Dès que l'enfant peut s'asseoir, il est conseillé de fixer sommier du matelas dans la plus basse position.
- N'utilisez pas de matelas de plus de 100 mm d'épaisseur. La hauteur franchissable (entre la surface de matelas et du bord supérieur des montants du lit) doit mesurer au minimum 500 mm, quand le sommier du matelas est fixé dans la plus basse position. Respectez le marquage au chevet, indiquant la hauteur maximal admissible du matelas.
- Nous vous conseillons un matelas de 1400 x 700 mm, qui ne dépasse pas la hauteur de 100 mm.
- Ne laissez aucun objet dans le lit, que l'enfant pourrait avaler, ou qui pourrait lui servir à grimper.
- Veillez à ce que le lit ait une position stable, utilisez le système de blocage des roues.
- Ne placez pas le lit d'enfant à proximité immédiate d'une source de chaleur. Tenez compte des dangers provenant de fortes sources de chaleur, tels que radiateurs à gaz etc., se trouvant à proximité immédiate du lit.
- Assurez vous toujours de la bonne fixation de tous les éléments de jonction. Les vis pouvant se desserrer, l'enfant risqué de se pincer ou de s'y accrocher avec ses p.ex. cordelettes ou ficelle de tétine.

CELA REPRESENTERAIT UN RISQUE D'ETRANGLEMENT!

10

erstellt		geändert		geprüft	
Datum:	12.12.11	Datum:		Datum:	03.01.12

Mod. 0880 **Montageschritte** - ordre de montage - assembly instructions

Instruction for use **GB**

IMPORTANT - Keep for later use! Please read carefully!

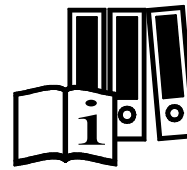

- The height of the mattress frame is adjustable.
- In case your child is unattended please make sure that the bed sides are in the highest position.
- Please take care to mount the sides of the cot at a suitable height, fitting for the child's age, so that it cannot fall out.
- The mattress frame should be placed in the lowest as soon as the child can sit.
- Do not use any mattress thicker than 100 mm. The cot's raised side edge (from the surface of the mattress to the lowest top of the cot frame) must still be at 500 mm when the mattress frame is in its lowest position. Look for the mark at the head of the cot indicating the maximum permissible height for the mattress.
- We recommend a mattress measuring 1400 x 700 mm, not being thicker than 100 mm.
- Do not leave any objects in the cot that the child could use to climb up on or swallow.
- Make sure the cot is standing firmly on the floor. Secure rollers with a foot brake.
- Do not place the cot too near anything very hot. Take care with regard to danger from any very hot appliance, for instance an electric stove or gas oven, etc. situated anywhere near the cot.
- Make sure that all the parts of the cot have securely fitted. Screws can loosen with the time, giving rise to the danger of the baby being pinched or its clothes, for example cord or dummy band getting caught there.

THAT MEANS THE DANGER OF STRANGULATION!

erstellt	geändert	geprüft
Datum: 12.12.11	Datum:	Datum: 03.01.12

Ersatzteil-Direkt Service

(nur für Deutschland - for germany only - seulement pour Allemagne)



Sehr geehrter Kunde,
 sollte ein Möbelteil bzw. Beschlagteil fehlen oder beschädigt sein, senden Sie uns den Artikel bitte **nicht** zurück, sondern fordern Sie der Einfachheit halber Ersatz direkt bei **GERMANIA** an.
 Tragen Sie Ihren Bedarf in die Tabelle ein und übermitteln Sie uns diese Seite per Post, per Fax, telefonisch oder per e-mail.
 Bitte unbedingt die MODEL-Nr. + DEKOR-Nr. (siehe Karton) und die entsprechende Teilebezeichnung (siehe Teilleiste) angeben.

Mod. Nr.: _____ Dekor-Nr.: _____

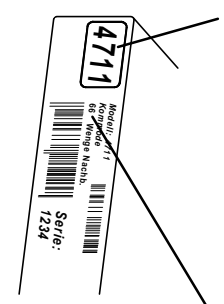

1 Serie
1234

Möbelteile			
Teil	beschäd.	fehlt	Anzahl
Z	X		1

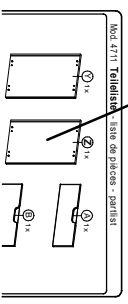

Beschlagteile			
Teil	beschäd.	fehlt	Anzahl
1162		X	2

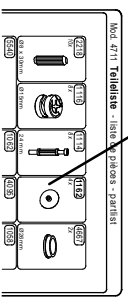

Absender nicht vergessen :

Name: _____ Strasse u. Nr.: _____
 PLZ: _____ Ort : _____
 Tel.: _____ Fax: _____ e-mail: _____

Unsere Hotline :
 Tel. 05252 84939 und 05252 84962 Fax: 05252 84936
 e-mail : service@mygermania.com
GERMANIA - Service - Postfach 1160 D 33189 Schlangen

Sicherheitshinweise Safety instructions Indications de sécurité

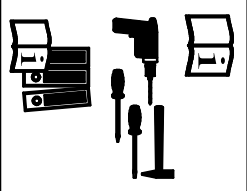

- 1.) Montageanleitung aufmerksam durchlesen
 Please read assembly instruction carefully
 Prière de bien lire la notice de montage du début à la fin
- 2.) Montage nach Montageanleitung durchführen
 Please follow the assembly instruction step by step
 Bien suivre le sens du montage indiqué sur la notice
- 3.) Montageanleitung aufbewahren
 Please save the assembly instruction
 Bien conserver la notice de montage



ACHTUNG! Beschlagbeutel und Beschlagteile von Säuglingen und Kindern fernhalten
ATTENTION! To avoid suffocation keep plastic bag away from children
 Containing small parts which may be a choking hazard
ATTENTION! Toutes les pièces détachées livrées dans le colis être mis hors de portée des bébés des et enfants

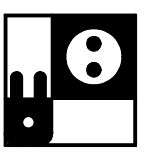
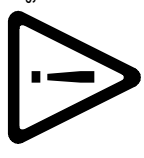

Netzanschluss (230V) nur von einem Fachmann ausführen lassen.
 Sanitäranschluss nur von einem Fachmann ausführen lassen.
 Mains connection (230V) has to be done by an expert.
 Sanitary installation has to be done by an expert.
 L'électricité (230V) uniquement à faire par un électricien.
 Installation sanitaire à faire par un spécialiste.

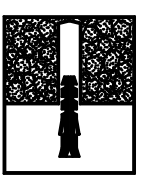

Beiliegendes Befestigungsmaterial eignet sich nur für Massivwände.
 Für andere Wände müssen Spezialdübel verwendet werden.
 Die Festigkeit ist zu Prüfen.
 The attached fixing materials is only suitable for solid walls.
 For other Types of walls special dowels have to be used.
 The firmness have to be checked.
 Le matériel de fixation ci-joint est exclusivement prévu pour des murs pleins(une fixation spéciale est nécessaire pour cloisons placo...).
 La fermeté est à examiner.

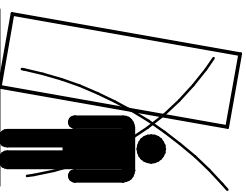

Beiliegende Wandbefestigungen dienen als Kipperschutz.
 unbedingt anbringen!
 The attached wall fixing is necessary to avoid tipping and must be fixed!
 Les fixations prévues dans le colis préviennent contre le renversement du meuble. Il faut impérativement fixer le meuble au mur, afin d'éviter tout incident!

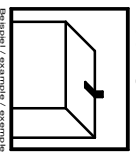

Für Schäden, die durch unsachgemäße Montage entstanden sind, übernehmen wir keine Haftung
For the damages, which have originated from improper assembly, we take over no liability.
Pour les dommages qui sont nés par le montage incorrect, nous ne prenons en charge aucune responsabilité.